

獨創的分離式密封構造有效延長壽命。

- 將軸承與油封部分離，有效解決了冷卻液直接碰觸軸承部的問題。
- 由於是密封方式，且可以進行維修，有效地降低了成本。

高精度彈性套筒夾頭型



非BIG-PLUS (兩面接觸) 式

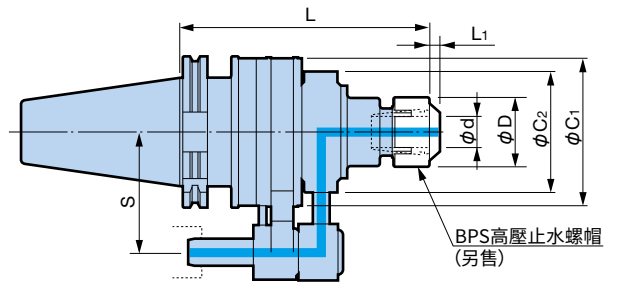

DV 刀柄規格	夾持徑 ϕd	ϕD	L	ϕC_1	ϕC_2	S	套筒型式	MAX. (min ⁻¹)	陶瓷油封組	重量 (kg)
DV40-ONBS13N-165	2.5 - 13	35	165	81.6	73	65	NBC13	10,000	MES-40	4.0
-ONBS16N-165	2.5 - 16	42			80		NBC16	8,000	MES-50	4.3
-ONBS20N-165	2.5 - 20	46			80		NBC20	8,000	4.3	
DV50-ONBS13N-165	2.5 - 13	35	165	99.6	80	80	NBC13	8,000	MES-50	7.3
-ONBS16N-165	2.5 - 16	42			80		NBC16			7.3
-ONBS20N-165	2.5 - 20	46			80		NBC20			7.5

1. 容許冷卻液壓力為2MPa。
2. 扳手、螺帽(BPS)、套筒、軸向調整螺絲另售。請連同合適尺寸的高壓止水螺帽一起訂購。
3. L:請參閱G24的BPS高壓止水螺帽。
4. 必須配合定位塊規才能安裝到機械上。敬請另外選購。



定位塊規請參閱 **G33**
定位插銷請參閱 **G33**

使用油性切削油時，有可能因刀把溫度過高或起火而導致火災。

附屬品

套筒



G4

BPS 高壓止水螺帽



G24

軸向調整螺絲



G10

軸封部的維修零件 陶瓷油封組

使用油路刀把中，因軸封磨耗而造成漏液時，請購買軸封部的交換零件《陶瓷油封組》使用。

訂購規格記載於油路刀把各類型的尺寸表內。

《陶瓷油封組 內容物》

- 陶瓷環 ●陶瓷油封 ●陶瓷外殼用O型環 各2個

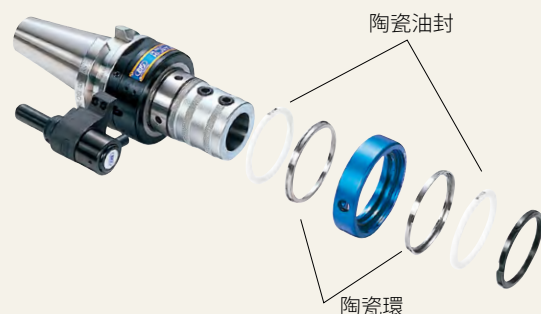

1. 本公司也提供陶瓷油封組更換服務。請洽詢本公司當地業務負責人。(需付費)

側固型

● 最適合直柄型油路快速鑽頭。



非BIG-PLUS (兩面接觸) 式

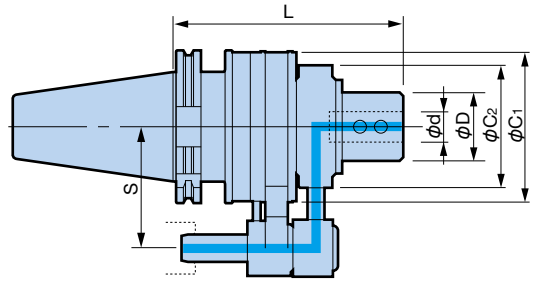

DV 刀柄規格	ϕd	ϕD	L	ϕC_1	ϕC_2	S	MAX. (min ⁻¹)	陶瓷油封組	重量 (kg)
DV40-OSL16N-150	16	48	150	81.6	80	65	8,000	MES-50	4.4
-OSL20N-150	20								
-OSL25N-165	25		165						
-OSL32N-165	32	58		99.6	98	6,000	MES-65	5.7	
DV50-OSL16N-150	16	48	150	99.6	80	80	8,000	MES-50	7.5
-OSL20N-150	20								
-OSL25N-165	25		165						
-OSL32N-165	32	58		98	6,000	MES-65	7.9		
-OSL40N-165	40	64							8.0
-OSL50N-185	50	84	185	129.6	121		4,000	MES-90	11.9

1. 容許冷卻液壓力為2MPa。 2. 必須配合定位塊規才能安裝到機械上。敬請另外選購。

使用油性切削油時，有可能因刀把溫度過高或起火而導致火災。



定位塊規請參閱 **G33**

定位插銷請參閱 **G33**

側固型用 SL襯套

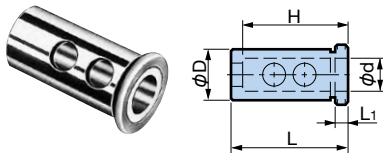

規格	ϕd	ϕD	L	L ₁	H
OSL25-16	16	25	62	5.5	48
-20	20				50
OSL32-16	16	32	66	5.5	48
-20	20				50
-25	25				56

規格	ϕd	ϕD	L	L ₁	H
OSL40-16	16	40	76	5.5	48
-20	20				50
-25	25				56
-32	32				60

BIG-PLUS主軸專用 主軸端面清潔器

以吹氣清潔BIG-PLUS的機械主軸端面。

● 清除主軸端面上的油、切屑。

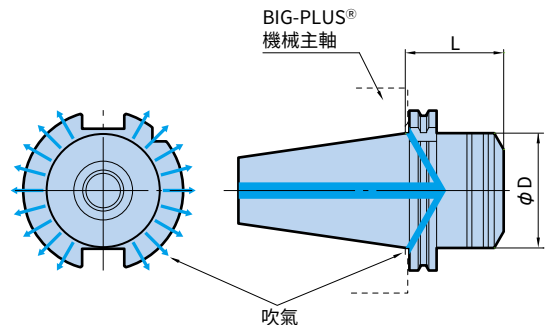
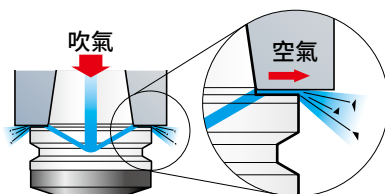

規格	ϕD	L
SDV40-ASC-40T	45	40
SDV50-ASC-60T	70	60

1. 將主軸端面清潔器安裝到BIG-PLUS規格的機械主軸時，會與端面產生1mm的間隙。